

Scan QR code



Safescan 2985-SC / 2995-SC Banknotenwertzähler & Sortierer Benutzerhandbuch

Einführung

Vielen Dank für den Kauf eines Safescan 2985-SC / 2995-SC Banknotenprüfers. Um eine ordnungsgemäße Verwendung und eine langanhaltende Leistung sicherzustellen, empfehlen wir Ihnen, dieses Benutzerhandbuch sorgfältig zu lesen.

Wichtiger Hinweis

Wenn die Ausrüstung in irgendeiner Weise modifiziert oder für andere Zwecke als die zum Zeitpunkt der Lieferung vorgesehenen verwendet wird, kann der Lieferant nicht für Verletzungen oder Schäden an Personal oder Ausrüstung verantwortlich gemacht werden. Wenn sich die Nutzungsbedingungen ändern, wenden Sie sich bitte an den Lieferanten. Andernfalls ist die Konformitätserklärung nicht mehr gültig.

Sicherheitsanweisungen

- Stellen Sie die Maschine auf eine flache und stabile Oberfläche.
- Stellen Sie die Maschine nicht in staubigen oder schmutzigen Umgebungen auf.
- Verwenden Sie die mitgelieferte Staubschutzhaube, wenn die Maschine nicht in Gebrauch ist.
- Stellen Sie die Maschine nicht direkt in die Sonne oder in die Nähe von Wärmequellen oder Klimaanlage.
- Schließen Sie das Gerät immer an eine geerdete Steckdose an.
- Verwenden Sie nur das mitgelieferte Netzkabel.
- Betriebstemperatur 15-35 GRAD_SYMBOLC / 59-95 GRAD_SYMBOLF.
- Betriebsfeuchtigkeit 30-80% R.H.
- Verwenden Sie die Maschine nicht im Freien.
- Setzen Sie die Maschine nicht Flüssigkeiten aus.
- Diese Maschine enthält rotierende Teile. Berühren Sie niemals die beweglichen Teile, wenn die Maschine eingeschaltet ist.
- Bitte stellen Sie sicher, dass keine Fremdkörper (Münzen, Büroklammern, Heftklammern) in die Maschine fallen, da diese die mechanischen Teile und die Sensoren der Maschine blockieren und beschädigen oder brechen können, was Ihre Garantie ungültig macht.
- Halten Sie Schmuck, lange Haare, Krawatten und andere herausragende Gegenstände während des Betriebs der Maschine fern.
- Schrauben Sie die Maschine niemals auseinander.
- Um einen Stromschlag zu vermeiden, berühren Sie das Netzkabel nicht mit nassen Händen.
- Ziehen Sie das Gerät aus der Steckdose, wenn Sie es an einen anderen Ort bewegen möchten.
- Halten Sie den Stecker fest, wenn Sie das Gerät von der Steckdose trennen, ziehen Sie niemals am Kabel.

Safescan kann nicht für Unfälle oder Schäden verantwortlich gemacht werden, die auftreten, wenn die Sicherheitsanweisungen nicht korrekt befolgt werden.



Druckversion

[Klicken Sie hier](#) um eine druckbare Version des Handbuchs in der ausgewählten Sprache zu öffnen.

Produktübersicht und Inhalt der Box

Vorne

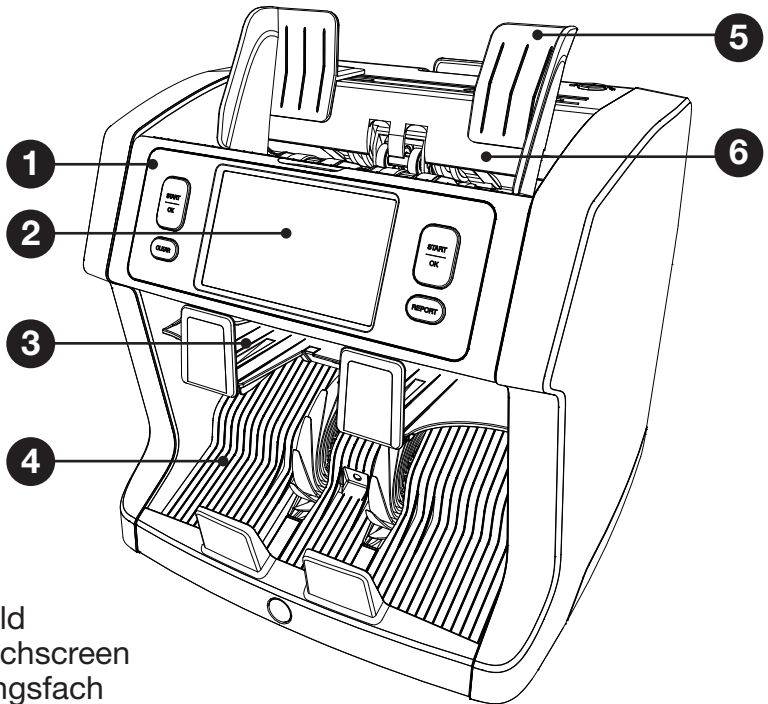

1. Bedienfeld
2. LCD-Touchscreen
3. Ablehnungsfach
4. Stapler
5. Banknotenführungen
6. Einzugsschacht

Back

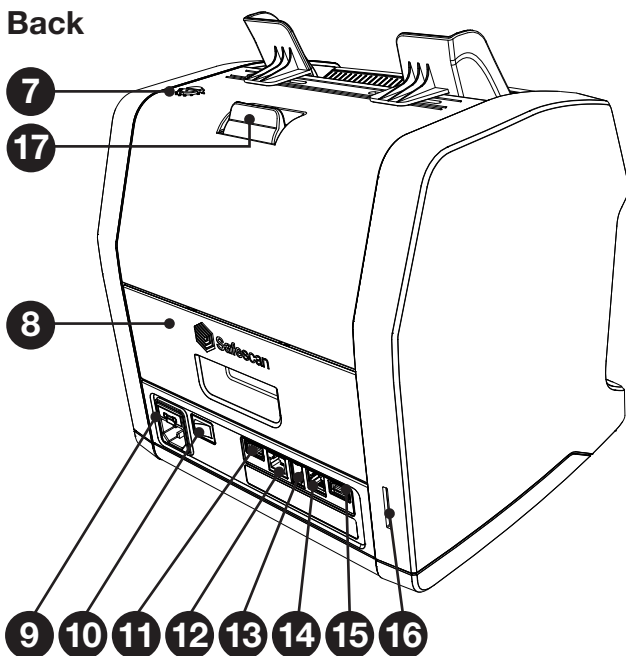

- | | |
|--|---|
| <p>7. Einstellknopf für die Zufuhr</p> <p>8. Rückseite</p> <p>9. Stromanschluss</p> <p>10. Netzschalter</p> <p>11. PC-Kommunikation (USB-A)</p> <p>12. LAN-Anschluss</p> <p>13. Druckeranschluss / MCS-Software-Kabelanschluss</p> | <p>14. Anschluss für externes Display (RJ-12)</p> <p>15. Flash-Disk-Update-Anschluss (USB-A)</p> <p>16. SD-Karten-Update-Anschluss</p> <p>17. Hebel zum Öffnen der oberen Abdeckung</p> |
|--|---|

Inhalt des Pakets

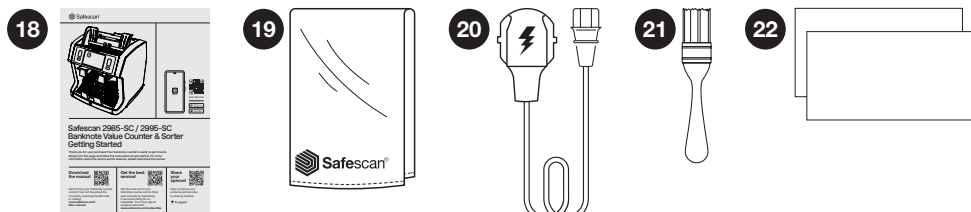

18. Ordner Erste Schritte
19. Staubschutzhülle
20. Netzkabel

21. Reinigungsbürste
22. 2x Reinigungstücher

Einrichten Ihrer Maschine

Folgen Sie den Anweisungen unten, um sicherzustellen, dass Ihre Maschine ordentlich funktioniert.

1. Entfernen Sie die Schutzfolie vom LCD-Bildschirm.
2. Schließen Sie das Netzkabel an die Steckdose an.
3. Schalten Sie das Gerät mit dem Netzschalter ein.
4. Der Geldscheinzähler wird gestartet. Wählen Sie Ihre bevorzugte Sprache, indem Sie sie auf dem Touchscreen auswählen. Bestätigen Sie dann Ihre Auswahl.
5. Die Maschine führt einen Selbsttest durch, während dessen die Softwareversion und die Produktnummer auf dem Bildschirm angezeigt werden.
6. Nach einem erfolgreichen Selbsttest wird die Maschine Sie auffordern, den QR-Code zu scannen, um die Safescan-App herunterzuladen. Sobald Sie **[OK]** drücken, öffnet sich der Zählbildschirm, und das Gerät ist einsatzbereit.

Schaltflächen & Touch-Display

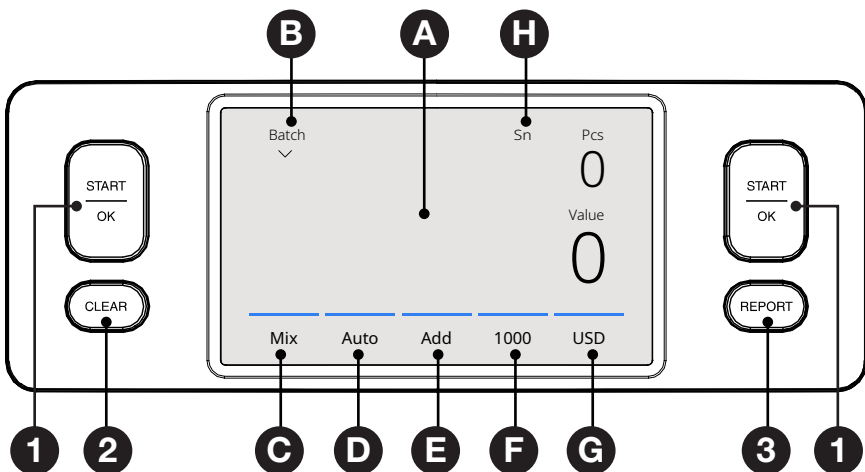

Nr.	Taste	Beschreibung
1.	[START/OK]	Zählen starten / Auswahl bestätigen
2.	[LÖSCHEN]	Zählergebnisse löschen
3.	[BERICHT]	Bericht über Zählergebnisse mit Sende- und Druckschnittstelle öffnen
A.		Schnellmenü öffnen (Tab auf dem Bildschirm)
B.		Batch-Menü öffnen
C.		Zählmodus-Menü öffnen
D.		Automatisches Zählen starten Ein/Aus
E.		Funktion hinzufügen Ein/Aus
F.		Menü zur Zählgeschwindigkeit öffnen
G.		Menü zum Erkennungstyp öffnen
H.		Seriennummernscannen aktiv

Bildschirmelemente

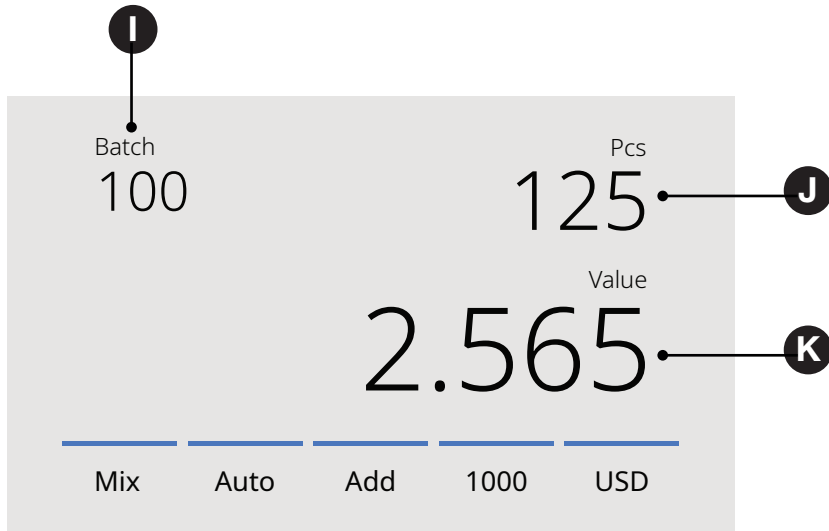

I.	Batch	Selected batch number
J.	Pcs	Number of counted banknotes
K.	Value	Total value of counted banknotes

Erste Operation

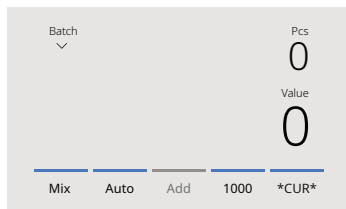

2985-SC

- Das Gerät startet mit den Standardeinstellungen, die im unteren Menü angezeigt werden. Die Details unten sind von links nach rechts auf dem Bildschirm angeordnet.

- A.** Zählmodus: **MISCHEN**
- B.** Automatischer Start: **AN**
- C.** Hinzufügemodus: **Aus**
- D.** Zählgeschwindigkeit: **1000**
- E.** Erkennungstyp: ***WÄHRUNG***
(Automatische Währungskennung)

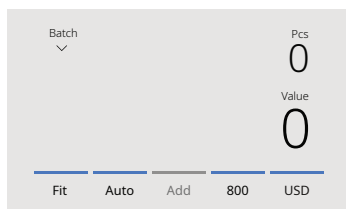

2995-SC

- Das Gerät startet mit den Standardeinstellungen, die im unteren Menü angezeigt werden. Die Details unten sind von links nach rechts auf dem Bildschirm angeordnet.

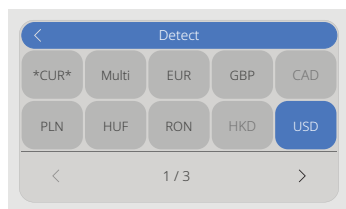

- A.** Zählmodus: **FIT**
- B.** Automatischer Start: **AN**
- C.** Hinzufügen-Modus: **AUS**
- D.** Zählgeschwindigkeit: **800**
- E.** Erkennungstyp: **USD**

*Wenn Sie eine andere Währung zählen möchten, drücken Sie USD auf dem Bildschirm, um das **DETEKTIERT** Menü zu öffnen.

Hinweis: Nur Währungen, die in schwarzer Schrift angezeigt werden, sind für die Fitnesszählung verfügbar. Wenn Sie eine Währung auswählen, die nicht für die Fitnesszählung verfügbar ist, wechselt das Gerät automatisch vom Fitness- in den Mischzählmodus. Für die neuesten Währungsupdates besuchen Sie bitte www.safescan.com.

2. Verhindern Sie unnötige Zählfehler:

Passen Sie die Führung des Geldscheinbehälters an, damit die Geldscheine eingeschlossen und richtig zentriert sind.

Ordnen Sie Ihre Geldscheine in einem ordentlichen Stapel, wobei die Rückkante gerade und die Scheine gut ausgerichtet sind.

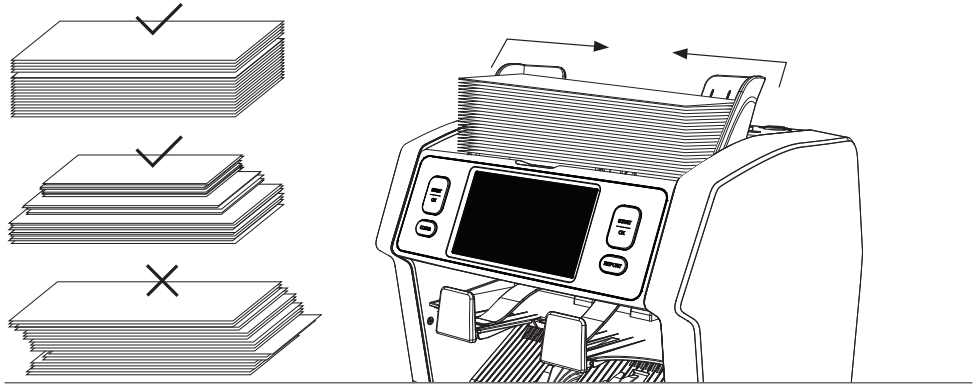

3. Wenn die Banknoten auf den Trichter gelegt werden, beginnt die Maschine automatisch mit dem Zählen. Um diese Funktion zu deaktivieren, drücken Sie **[AUTO]** auf dem Bildschirm. Wenn **AUTO** deaktiviert ist, drücken Sie **[START/OK]**, um das Zählen manuell zu starten.

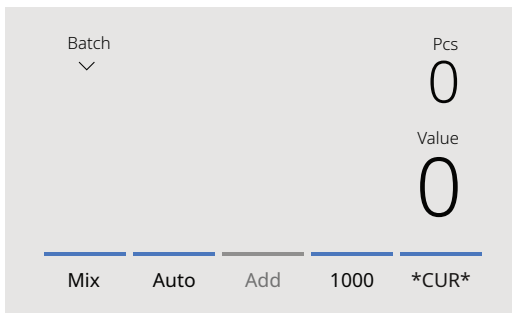

4. Wenn das Gerät einen verdächtigen Geldschein erkennt, wird es ihn in die Ablehntasche bewegen. Ein Alarm wird ertönen, und die blauen Linien auf dem Display werden rot.

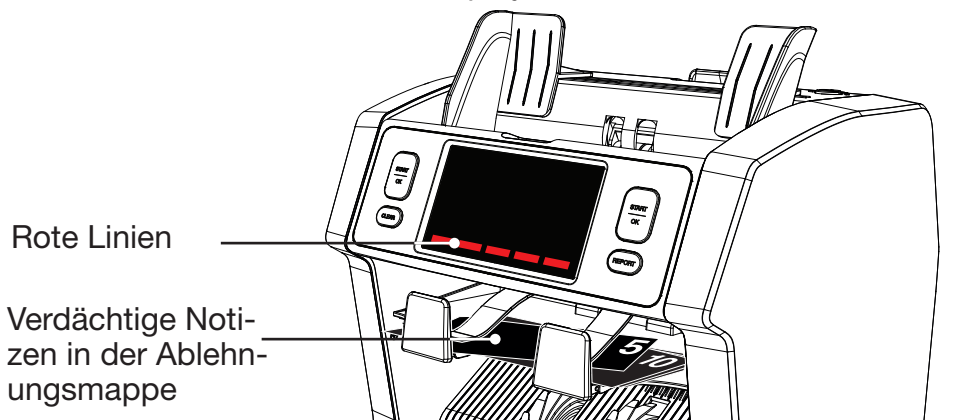

5. Nachdem der Zählprozess abgeschlossen ist, werden die Ergebnisse auf dem Bildschirm angezeigt.

2985-SC

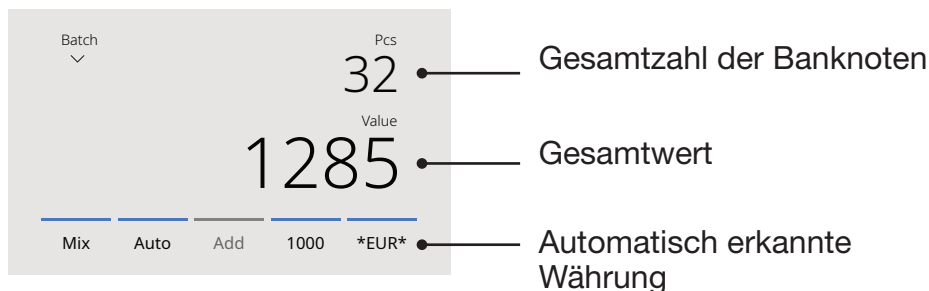

2995-SC

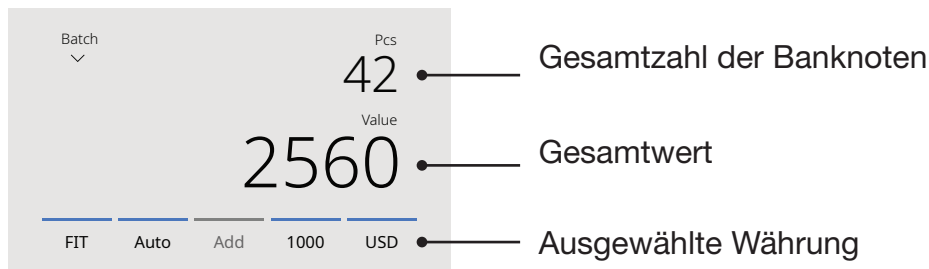

6. Drücken Sie die **[BERICHT]**-Taste, um die detaillierten Zählergebnisse nach Stückelung anzuzeigen.
Drücken Sie **[DRUCKEN]** auf dem Bildschirm, um die Zählergebnisse zu drucken*. Drücken Sie **[SENDEN]** auf dem Bildschirm, um die Zählergebnisse zu senden*.

Drücken Sie zum Drucken*

* Safescan TP-230 Drucker separat erhältlich

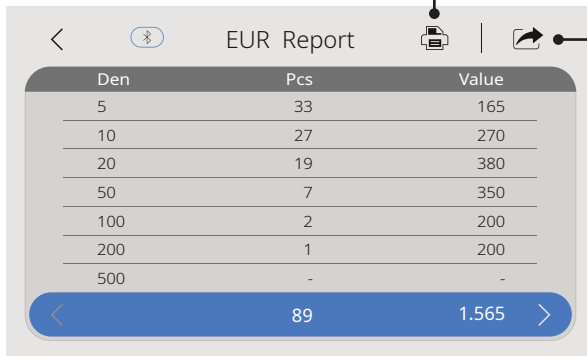

Den	Pcs	Value
5	33	165
10	27	270
20	19	380
50	7	350
100	2	200
200	1	200
500	-	-

89 1.565

Drücken, um zu senden*

* Safescan-App erforderlich.

Senden der Zählergebnisse an die Safescan-App

Um Ihre Zählergebnisse an die Safescan-App zu senden, müssen Sie die App auf Ihrem Telefon installiert haben. Um die App zu erhalten, scannen Sie bitte den QR-Code unten oder klicken Sie auf das App-Store-Logo `SINGLE_STRAIGHT_QUOTES`.

1. Drücken Sie **[SENDEN]**.

A. Wenn keine vorherige Verbindung hergestellt wurde, zeigt das Gerät die Geräte-ID und weitere Anweisungen an. Die Geräte-ID wird verwendet, um Ihr Gerät in der App zu identifizieren.

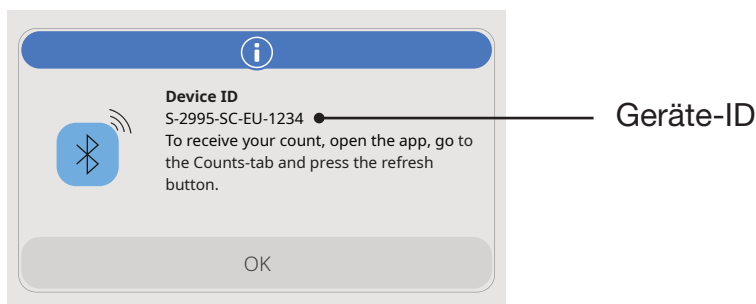

B. Wenn eine Verbindung bereits hergestellt wurde, werden die Zählergebnisse direkt an die Safescan-App gesendet.

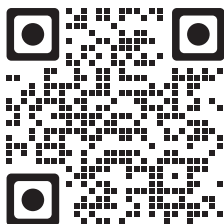
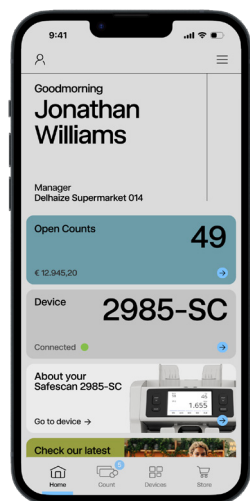

QR-Code scannen



Klicken Sie auf App Store

Wählen einer Währung/Erkennungstyp

- Um den aktuellen Erkennungstyp zu ändern, wählen Sie die Schaltfläche in der unteren rechten Ecke des Bildschirms. Das Erkennungs Menü wird geöffnet.

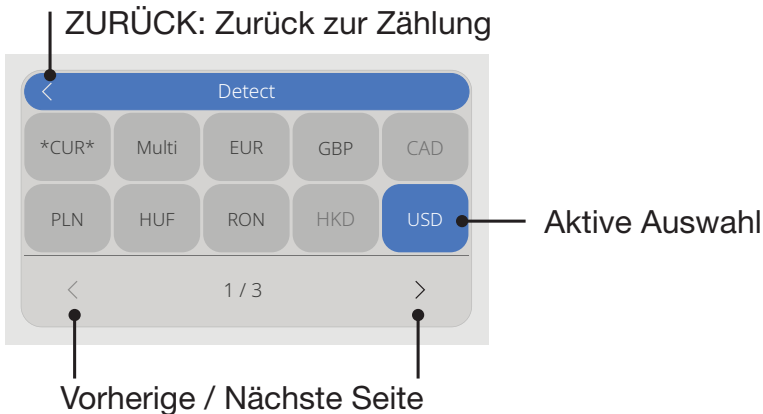
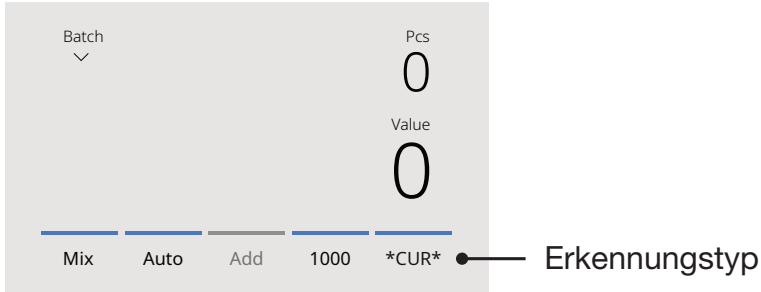

- Das Erkennungs Menü enthält mehrere Auswahlkacheln. Der aktive Erkennungstyp ist blau hervorgehoben. Verwenden Sie die Pfeiltasten, um zwischen den Menüseiten zu navigieren. Drücken Sie die Kachel, die der Währung oder dem Erkennungstyp entspricht, den Sie verwenden möchten.

Hinweis: Der ausgewählte Erkennungstyp bestimmt, welche Zählmodi verfügbar sind.

Erklärung der verfügbaren Erkennungstypen

Erkennung Beschreibung

CUR Banknoten mit automatischer Währungsanerkennung zählen.

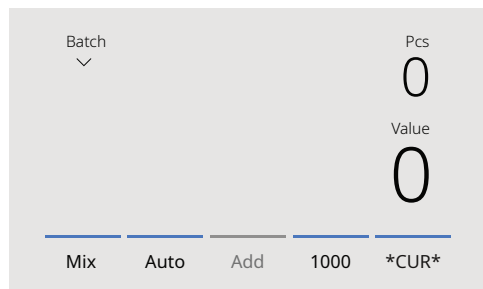

Erläuterung zur Verwendung

Wenn ***CUR*** ausgewählt ist, müssen Sie die Währung nicht manuell auswählen, bevor Sie mit dem Zählen beginnen.

1. Legen Sie die Banknoten einfach auf die Maschine.
2. Die zuerst erkannte Währung wird automatisch als die aktive Währung für das Zählen festgelegt.

Hinweis: Diese Funktion ist im Fitness Count-Modus (**FIT**) nicht verfügbar.

Multi Mix zählt die Anzahl und den Wert von drei vorausgewählten Währungen gleichzeitig.

Currency	Pcs	Value
EUR	20	670
GBP	4	100
USD	3	300

Below the table are five buttons: 'Mix', 'Auto', 'Add', '1200', and 'Multi'. The 'Multi' button is highlighted with a blue underline.

Legen Sie Banknoten der vorgewählten Währungen auf das Gerät. Die Ergebnisse werden auf dem Bildschirm angezeigt.

Erkennung**Beschreibung****Erläuterung zur Verwendung**

EUR, USD, GBP und andere Währungen, die auf dem Gerät verfügbar sind.

Nur Banknoten einer bestimmten Währung zählen.

Wählen Sie Währungen im **DETEKTIEREN**-Menü. Banknoten anderer Währungen werden als verdächtig betrachtet und in die Ablehntasche transportiert.

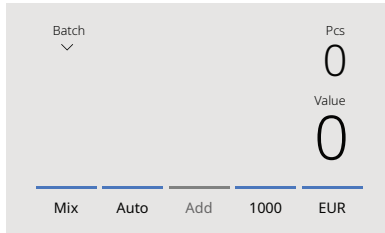
**ALL**

Blattzählung ohne jegliche Fälschungserkennung.

Wählen **ALLE, UV, MG**, oder **UV+MG**, um Banknoten von Währungen zu zählen, die nicht an der Maschine verfügbar sind.

UV

Bogenzählung mit Ultraviolett (UV)-Erkennung.

Nur die Anzahl der gezählten Noten wird auf dem Bildschirm angezeigt.

MG

Bogenzählung mit magnetischer (MG) Erkennung.

UV | MG

Bogenzählung mit aktivierter UV- und MG-Erkennung.

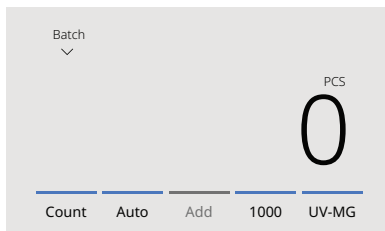

Auswahl eines Zählmodus

1. Drücken Sie den Modus-Typ in der unteren linken Ecke des Bildschirms oder drücken Sie die **[MODUS]** Taste am Bedienfeld. Das Modus-Menü öffnet sich.

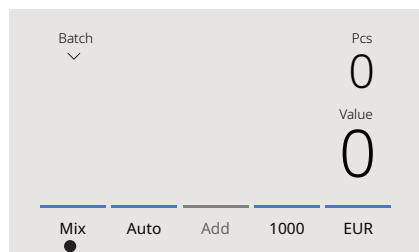

Modus-Typ

ZURÜCK: Zurück zur Zählung

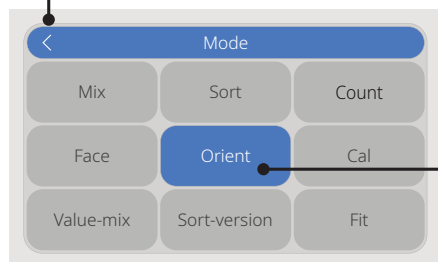

Aktive Auswahl

2. Das Modusmenü enthält mehrere Auswahlkacheln. Der aktive Modustyp hat eine blaue Kachel. Die verfügbaren Modustypen werden durch den aktiven Erkennungstyp bestimmt. Drücken Sie einfach den Modustyp, den Sie für Ihre Zählung benötigen.

Erklärung der verfügbaren Zählmodi

Modus

Hauptmerkmal

Erklärung des Modus

Passform

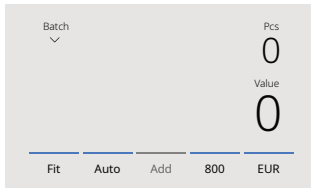

Fitnesszählung von unsortierten Banknoten.

Mix zählt die Anzahl und den Wert der Banknoten, während gleichzeitig eine Fitnessprüfung durchgeführt wird. Unbrauchbare Banknoten werden automatisch in die Ablehntasche verschoben. Der Grund für die Ablehnung kann **im Menü Bericht** eingesehen werden. Hinweis: Die Fitnessprüfung ist nicht für alle **Währungen auf dem Gerät** verfügbar. Bitte besuchen Sie www.safescan.com für Währungsupdates.

Mix

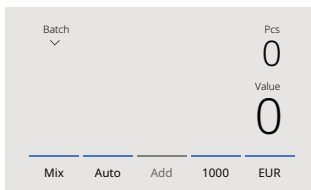

Wertzählung von unsortierten Banknoten.



Zählt den Wert und die Anzahl sowohl sortierter als auch unsortierter Stückelungen der ausgewählten Währung. **Wenn die** Erkennung "MULTI" ausgewählt ist, können 3 Währungen gleichzeitig gemischt gezählt werden.

Modus

Hauptmerkmal

Erklärung des Modus

Sortieren

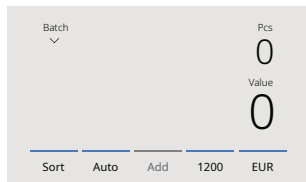

Banknoten nach Nennwert sortieren.

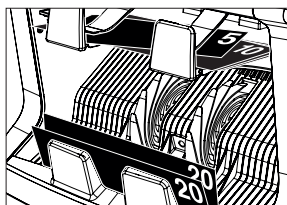

Zählt die Anzahl und den Wert der Banknoten, die nach Stückelung sortiert sind. Banknoten mit einer anderen Stückelung als der zuerst erkannten Banknote werden automatisch in die Ablehntasche gelegt.

Vorderseite

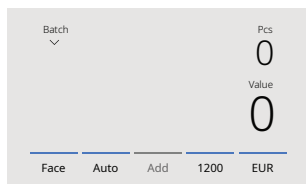

Banknoten nach Vorderseite sortieren.



Zählt den Wert und die Menge der Banknoten, die nach Vorderseite und Stückelung sortiert sind. Banknoten mit einer anderen Vorderseite oder Stückelung als der zuerst erkannten Banknote werden automatisch in die Ablehntasche gelegt.

Orientierung

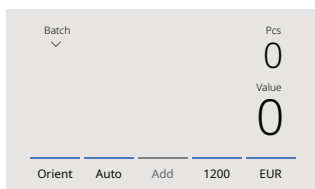

Banknoten nach Ausrichtung sortieren.



Zählt den Wert und die Menge der Banknoten, die nach Orientierung und Stückelung sortiert sind. Banknoten mit einer anderen Orientierung oder Stückelung als der zuerst erkannten Banknote werden automatisch in die Ablehntasche gelegt.

Modus

Hauptmerkmal

Erklärung des Modus

V-sort (Versionsortierung)

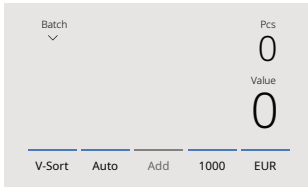

Banknoten nach Stückelung sortieren (alt / neu)

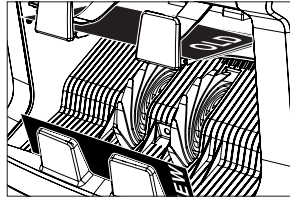

Zählt den Wert und die Menge der Banknoten, die nach Stückelungsversion sortiert sind (trennen von alten und neuen Serien). Banknoten mit einer anderen Stückelungsversion als der zuerst erkannten Banknote werden automatisch in die Ablehntasche gelegt.

V-mix (Wertmix)

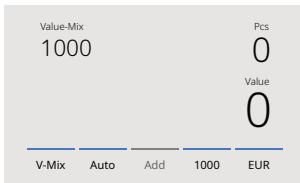

Zählen Sie Banknoten in Stapeln mit einem voreingestellten Wert.

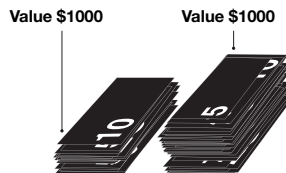

Manuell den gewünschten Wert festlegen. Die Maschine zählt Banknoten, bis der Zielwert erreicht ist. Banknoten, die nicht verwendet werden können, um den gewünschten Wert zu erreichen, werden automatisch **in die** Ablehntasche gelegt. Hinweis: Diese Funktion ist nur verfügbar, nachdem 1 Währung aus dem Erkennungsmenü ausgewählt wurde.

Modus

Hauptmerkmal

Erklärung des Modus

CAL

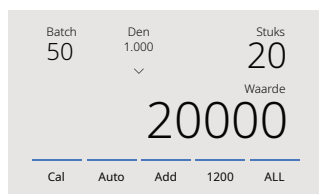

Zählt den Wert und die Anzahl der Währungen, die auf dem Gerät nicht verfügbar sind.

Wählen Sie den Wert der Stückelung, die Sie zählen möchten. Das Gerät multipliziert diesen Stückwert automatisch mit der Anzahl der gezählten Blätter, um den Wert zu bestimmen.
Hinweis: Das Gerät filtert keine unterschiedlichen Stückelungen heraus.

Zählen

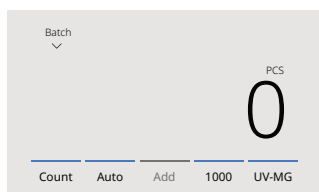

Zählt die Anzahl der Banknoten.

Zählt die Anzahl der Banknoten, ohne die Abmessungen oder den Wert der Banknoten zu überprüfen.

Funktion hinzufügen

Verwenden Sie die ADD-Funktion, um die Ergebnisse mehrerer Zählungen in einer Gesamtsumme zu kombinieren. Drücken Sie **[ADD]** in der unteren Mitte des Zählbildschirms.

Wenn aktiviert, leuchtet die Leiste über ADD blau.

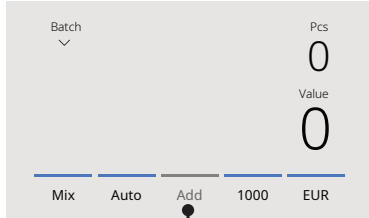

Drücken Sie, um ADD zu aktivieren.

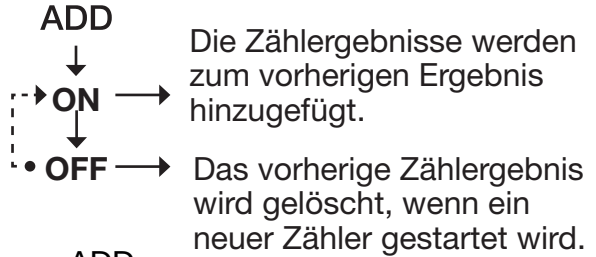

Batch-Zählung

Die Batch-Funktion wird verwendet, um Stapel mit einer gleichen Anzahl von Banknoten zu erstellen.



Drücken **LOSUNG**  auf dem Touchscreen, um den Bildschirm für die Batch-Eingabe zu öffnen.

1. Geben Sie die gewünschte Batch-Nummer auf dem Touchscreen ein und drücken Sie **[OK]**, um zu bestätigen.
 - Drücken Sie **[CLR]**, um die Eingabe zu löschen.
 - Drücken Sie **[ESC]** auf dem Touchscreen, um den Bildschirm für die Batch-Eingabe zu verlassen.

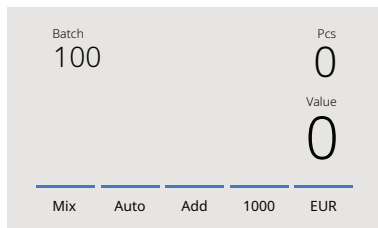

2. Auf dem Zählbildschirm wird die Batch-Nummer angezeigt.

Hinweis: Die Batch-Funktion ist im "Wert-Mix"-Modus nicht verfügbar.

3. Place a stack of banknotes on the hopper. The device will automatically stop counting when the set batch number has been reached.

Note: When the batch number is not reached the device will sound one audio signal.

Wählen Sie die Zählgeschwindigkeit

Drücken Sie auf die Zählgeschwindigkeitsanzeige auf dem Touchscreen, um das Geschwindigkeitsmenü zu öffnen. Das Geschwindigkeitsmenü zeigt die verfügbaren Zählgeschwindigkeiten für den ausgewählten Zählmodus und die ausgewählte Erkennungseinstellung an.

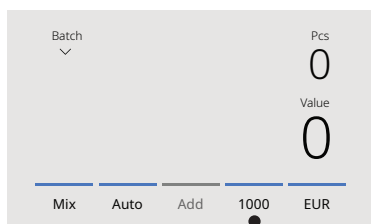

Drücken Sie, um das Menü „Geschwindigkeit“ zu öffnen.

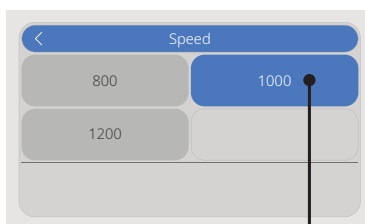

Aktuelle Zählgeschwindigkeit

Automatischer Zählstart

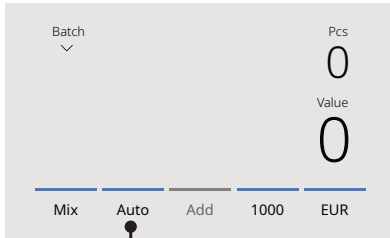

Drücken Sie, um den automatischen Zählstart zu aktivieren.

Wenn die automatische Einstellung aktiviert ist, beginnt das Gerät automatisch mit dem Zählen, sobald Banknoten in den Einzugsschacht eingelegt werden. Wenn die automatische Einstellung deaktiviert ist, drücken Sie die Taste [START/OK], um den Zählvorgang zu starten.

Zählbericht

Verwenden Sie den Bildschirm „Bericht“, um die Zählergebnisse der Währungszählungen anzuzeigen. Wenn der Zählmodus „Multi“ ausgewählt ist, werden die Ergebnisse von bis zu drei Währungen separat im Zählbericht angezeigt.

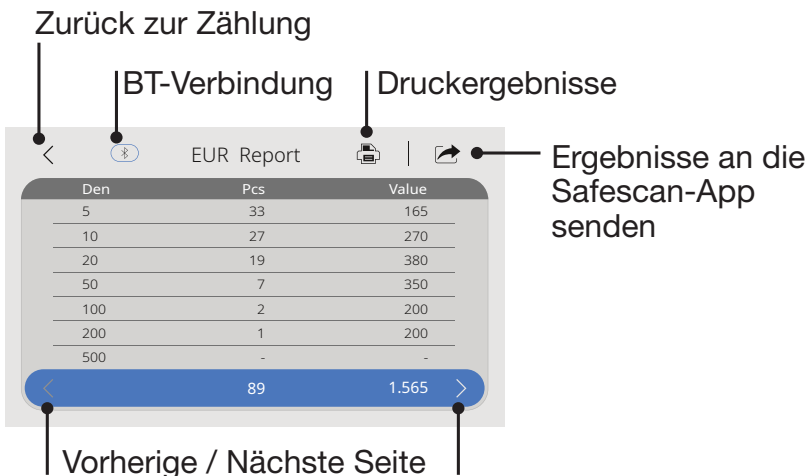

1. Drücken Sie nach Abschluss der Zählung auf [REPORT], um die Zählergebnisse anzuzeigen.
2. Der Berichtsbildschirm zeigt die Anzahl und den Wert pro Stückelung sowie den Gesamtwert an.
3. Drücken Sie auf >, um durch die nächsten Ergebnisseiten zu blättern.
4. Drücken Sie auf „Drucken“ *, um die Zählergebnisse an einen Drucker zu senden.
5. Drücken Sie „Senden“, um die Zählergebnisse an die Safescan-App zu senden.
6. Drücken Sie <, um den Berichtsbildschirm zu verlassen und zum Zählbildschirm zurückzukehren. * Der Druck kann mit dem optionalen Safescan TP-230-Drucker erfolgen.

Verdächtige Banknoten erkennen

Alle verdächtigen Banknoten werden automatisch in die Aussortiertasche befördert. Wenn eine mutmaßliche Fälschung erkannt wird, werden die blauen Linien auf dem Bildschirm rot.

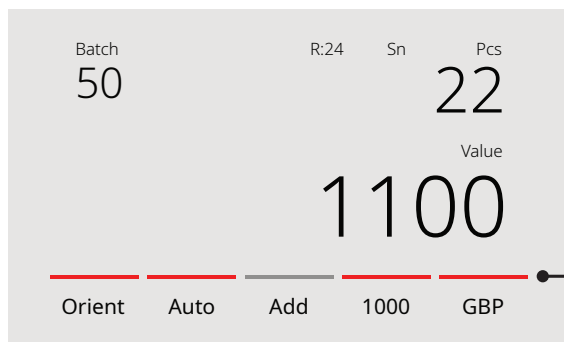

Die Linien wechseln nach dem Erkennen einer verdächtigen Banknote von blau zu rot.

Nach Abschluss der Zählung (wenn der Einzugsschacht leer ist) gibt das Gerät wiederholt drei kurze Signaltöne ab, und die Linien auf dem Bildschirm bleiben rot. Sobald alle Banknoten aus dem Aussortierfach entfernt wurden, wechseln die roten Linien wieder zu blau.

Um den Grund für die Ablehnung zu überprüfen, drücken Sie [REPORT] und navigieren Sie mit den Pfeiltasten zur Ablehnungsliste. Überprüfen Sie die abgelehnte Banknote und zählen Sie sie erneut, um ihre Echtheit zu bestätigen.

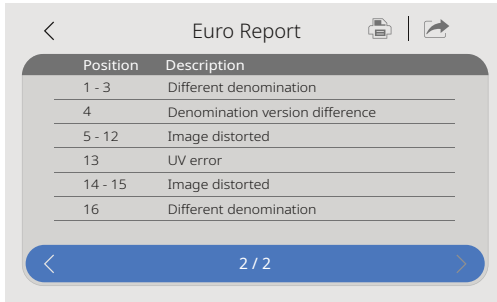

1. Die Zahl auf der linken Seite des Bildschirms gibt die Position der Banknoten an. Die Zahl 1 steht für die erste Banknote, die in die Aussortier-Tasche transportiert wurde.

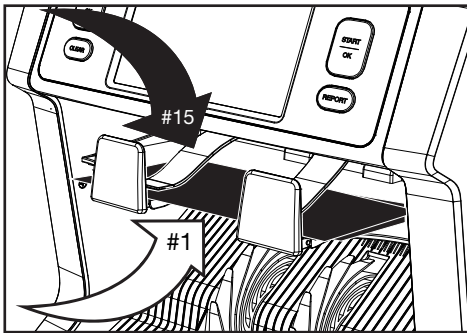

2. Wenn mehrere Banknoten in die Aussortier-Tasche transportiert werden, befindet sich die Banknote mit der Nummer 1 unten im Stapel.

3. Der Grund für die Aussortierung ist, dass die Banknoten nicht den Anforderungen entsprechen. Werden mehrere Banknoten in die Aussortiertasche befördert, befindet sich die Banknote mit der Nummer 1 am unteren Ende des Stapels.

Fehlermeldungen

Wenn das Gerät während des Zählvorgangs ein Problem feststellt, stoppt es, gibt einen Alarmton aus und zeigt eine Fehlermeldung an. Lesen Sie die Meldung und befolgen Sie die Anweisungen, um das Problem zu beheben.

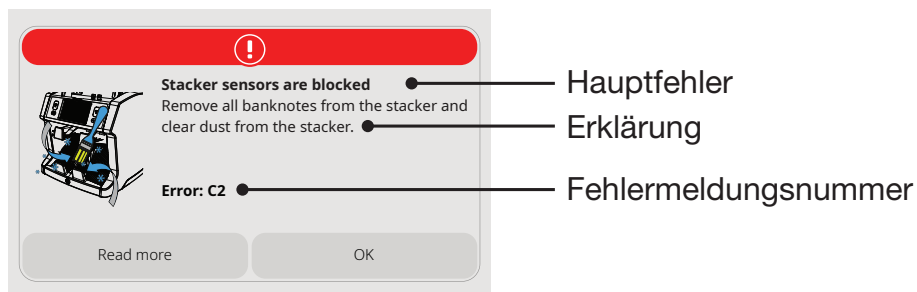

Es können verschiedene Meldungen angezeigt werden. Diese Meldungen können während des Startvorgangs oder während des Zählvorgangs erscheinen. Der Fehlermeldungs Bildschirm zeigt den Hauptfehler, dessen Erklärung und Lösung sowie die Fehlermeldungsnummer an.

Liste der Ablehnungs- und Fehlermeldungen

Fehler	Ursache	Lösung(en)
UV, MG, IR, BILD UNVOLLSTÄNDIG, BILDVERZERRUNG, BILD NICHT ERKANNT	<ul style="list-style-type: none"> - Banknote ist verdächtig. - Die Sensoren können schmutzig oder durch Staub blockiert sein. - Das Bild oder die integrierten UV- und IR-Funktionen von Banknoten können schwächer werden, wenn eine Banknote alt, stark benutzt oder versehentlich gewaschen wurde. 	<ul style="list-style-type: none"> - Zählen Sie die Banknote erneut, um sicherzustellen, dass eine verdächtige Banknote erkannt wird. - Befolgen Sie das Reinigungsverfahren. - Überprüfen Sie, ob die Banknoten schmutzig, beschädigt oder abgenutzt sind. - Stellen Sie sicher, dass das Gerät nicht in der Nähe von Magnetfeldern oder Geräten platziert wird, die Signale übertragen, da diese die integrierten Sensoren stören können.
ANDERE NOMENKLATUR	<ul style="list-style-type: none"> - Eine Banknote mit einer anderen Nomenklatur als der zuerst gezählten Banknote wurde erkannt. 	<ul style="list-style-type: none"> - Überprüfen Sie den abgelehnten Stapel auf eine andere Nomenklatur.

Fehler	Ursache	Lösung(en)
SCHRÄGE	<ul style="list-style-type: none">- Die Banknoten werden nicht gerade durch die Maschine geführt.	<ul style="list-style-type: none">- Stellen Sie sicher, dass die Banknoten ordentlich und mittig im Einzugsfach liegen.- Verwenden Sie die Einzugsfachführungen, um die Banknoten auszurichten. Wenn Sie einen großen Stapel zählen, führen Sie die Banknoten während des Zählvorgangs zusätzlich vorsichtig mit den Händen. Weitere Informationen finden Sie unter „Erste Inbetriebnahme“.- Das Einzugsfach ist möglicherweise zu locker eingestellt. Drehen Sie den Einzugsfachknopf im Uhrzeigersinn, um es fester einzustellen. Weitere Informationen finden Sie im Kapitel „Wartung und Instandhaltung“.

Fehler**Ursache****Lösung(en)****GEKETTEN,
DOPPELT**

- Es wird mehr als eine Banknote gleichzeitig durch das Gerät geführt.

- Stellen Sie sicher, dass keine Banknoten verklebt, gefaltet oder zusammengeklebt sind.
- Überprüfen Sie die Qualität der Banknoten. Wenn keine sichtbaren Probleme festgestellt werden, zählen Sie die Banknoten erneut, um zu sehen, ob das Problem weiterhin besteht.
- Der Einzugsschacht ist möglicherweise zu locker eingestellt. Drehen Sie den Einzugsschachtknopf im Uhrzeigersinn, um ihn fester einzustellen. Weitere Informationen finden Sie im Kapitel: Wartung und Instandhaltung.

Fehlermeldungen**HALBE
BANKNOTE**

- Eine unvollständige, zerrissene oder halbierte Banknote wurde erkannt.

- Überprüfen Sie die Qualität der Banknote. Wenn keine offensichtlichen Mängel festgestellt werden, zählen Sie die Banknote erneut und prüfen Sie, ob das Problem weiterhin besteht.

Fehlermeldungen

BREITE, LÄNGE	- A banknote with a non-conforming size has been detected.	- Check the banknote quality. If no obvious visible issues are found, count the banknote again and check if the problem persists.
JAM	- Banknotes are jammed.	- Remove jammed banknotes. Open top or back panel when needed to solve the jam.

Maschinenfehlermeldungen

Fehlermeldung angezeigt	Lösung angezeigt
Maschinenfehler	Bitte starten Sie das Gerät neu.
Maschinenfehler	Wenden Sie sich an den Safescan-Support: support.safescan.com .
Der Stapler ist voll.	Entfernen Sie alle Banknoten aus dem Stapler.
Die obere Abdeckung ist offen.	Schließen Sie die obere Abdeckung.
Die hintere Abdeckung ist offen.	Schließen Sie die hintere Abdeckung.
Der Trichtersensor ist blockiert.	Entfernen Sie Banknoten und Staub vom Sensor des Einzugsfachs.
Die Staplersensoren sind blockiert.	Entfernen Sie alle Banknoten aus dem Stapler und entfernen Sie Staub vom Stapler.

Schnellmenü

Das Schnellmenü ist ein praktisches Werkzeug, das den Zugriff auf mehrere häufig verwendete Funktionen ermöglicht. Um das Schnellmenü zu öffnen, tippen Sie einfach einmal in die Mitte des Touchscreens. Wenn das Schnellmenü geöffnet ist, wählen Sie eine Funktion auf dem Bildschirm aus oder drücken Sie **[ESC]**, um es zu schließen.

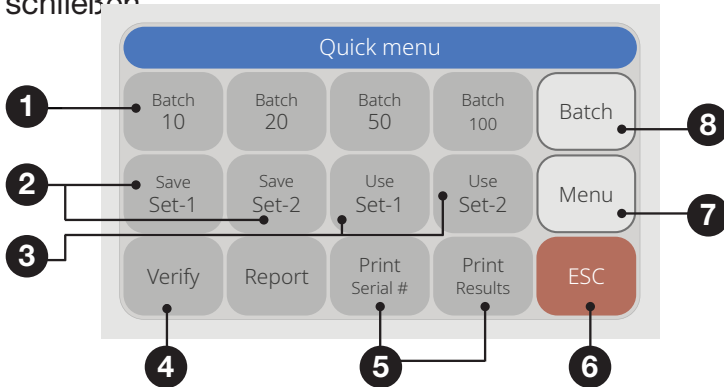

1. Charge 20/25/50/100

Beschreibung

Batch-Voreinstellungen.

Anleitung

1. Drücken Sie eine Batch-Einstellung.
2. Die Maschine kehrt mit den aktivierten Batch-Einstellungen zum Zählbildschirm zurück.

Hinweis: Batch-Voreinstellungen können im Menü unter Zählpräferenzen angepasst werden.

2. Set-1 & Set-2 speichern

Beschreibung

Speichern Sie die ZählerEinstellungen wie derzeit auf der Maschine angezeigt.

Verwendung

Wenn bestimmte spezifische ZählerEinstellungen häufig verwendet werden, kann es nützlich sein, sie auf der Maschine zu speichern. Mit dieser Option können die Währung, die Chargennummer, der Zählmodus und der Status der Addierfunktion unter **Set-1** oder **Set-2** gespeichert werden.

Anleitung

1. Stellen Sie die Maschine auf die bevorzugten Einstellungen ein.
2. Tippen Sie einmal auf den Touchscreen, um das Schnellmenü zu öffnen.
3. Drücken Sie **[Set-1 oder Set-2 speichern]**.
4. Die Maschine speichert die aktuellen Einstellungen und kehrt zum Schnellmenü zurück.
5. Drücken Sie **[ESC]**, um das Schnellmenü zu verlassen.

Hinweis: Einstellungen können jederzeit gespeichert werden.

Jedes Mal, wenn die

[Set-1 oder Set-2 speichern] gedrückt wird, werden die aktuellen Einstellungen die zuvor gespeicherten Einstellungen überschreiben.

3. Verwenden Sie Set-1 & Set-2

Beschreibung

Verwenden Sie die gespeicherten Zähleinstellungen.

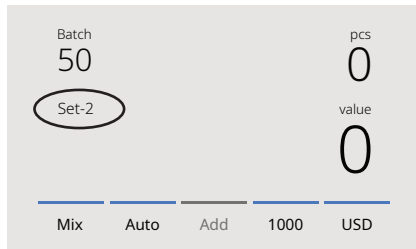

Anleitung

1. Drücken Sie **[Verwenden Sie Set-1 oder Set-2]**.
2. Das Zählmenü öffnet sich mit den gespeicherten Einstellungen. Auf dem Bildschirm erscheint das aktive Indikationssymbol Set-1 oder /Set-2.

Hinweis: Ändern der Einstellungen deaktiviert direkt die Verwendung von Set-1 oder Set-2. Das Indikationssymbol verschwindet vom Bildschirm.

4. Überprüfen

Beschreibung

Öffnen Sie die Funktion zur Überprüfung der Zählung.

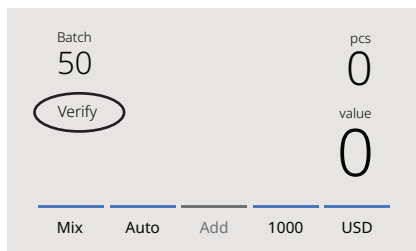

Verwendung

Die Überprüfungsfunktion ermöglicht es Ihnen, eine Zählung

zu wiederholen und zu überprüfen, wenn Sie vermuten, dass sie falsch ist, ohne sie zu den aktuellen Batch- oder Tagesgesamtzahlen hinzuzufügen.

1. Drücken Sie **[Überprüfen]**.
2. Der Zählbildschirm wird mit den aktuellen Einstellungen geöffnet. Alle Gesamtzahlen aus der vorherigen Zählung werden im Speicher gespeichert. Die Überprüfungsanzeige wird auf dem Bildschirm angezeigt.
3. Führen Sie nach Bedarf eine oder mehrere Überprüfungszählungen durch.
4. Um den Überprüfungsmodus zu verlassen, drücken Sie einmal auf den Touchscreen und wählen Sie **[Überprüfen]** erneut.
5. Die Maschine kehrt dann zu den gespeicherten Zählergebnissen Ihrer vorherigen Zählungen zurück.

5. Drucken (Druck-Seriennummer, falls verfügbar)

Beschreibung

Aktuelle Zählergebnisse drucken. Zählergebnisse in die Geldzählsoftware exportieren

Verwendung

Hinweis: Für das Drucken der Zählergebnisse benötigen Sie den optionalen Safescan TP-230 Drucker.

Hinweis: Die Safescan Geldzählsoftware erfordert die Verwendung des Safescan MCS-Kabels.

6. ESC

Beschreibung

Schnellmenü verlassen.

Anleitung

1. Drücken Sie **[ESC]**.
2. Die Maschine kehrt zum Zählbildschirm zurück

7. Menu

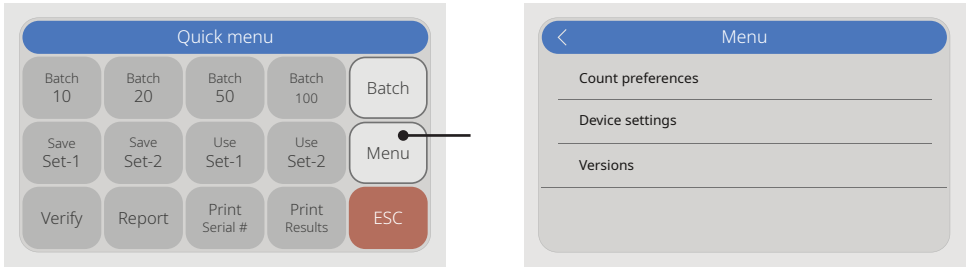

Beschreibung

Öffnen Sie das Benutzermenü.

Verwendung

1. Drücken Sie [MENÜ] im Schnellmenü, um **das** Hauptmenü zu öffnen.
2. Das Menü ist in drei Untermenüs unterteilt:
 - Zählpräferenzen
 - Geräte**e**instellungen
 - Versionen
3. Drücken Sie ein **U**ntermenüelement, um es zu öffnen, oder drücken Sie [<] , um zum Zählbildschirm zurückzukehren.

8. Charge

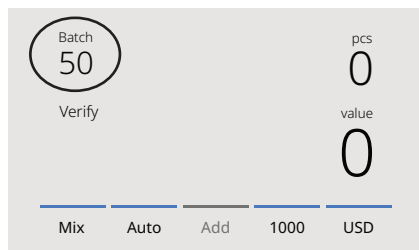

Beschreibung

Öffnen Sie den numerischen Bildschirm, um die Chargennummer festzulegen.

Drücken Sie **[BATCH]** auf dem Touchscreen, um den Bildschirm zur Eingabe der Chargennummer zu öffnen.

Verwendung

Drücken Sie **[BATCH]** auf dem Touchscreen, um den Bildschirm zur Eingabe der Chargennummer zu öffnen.

1. Geben Sie die gewünschte Chargennummer auf dem Touchscreen ein und drücken Sie **[OK]**, um zu bestätigen.
 - Drücken Sie **[CLR]**, um die Eingabe zu löschen.
 - Drücken Sie **[ESC]**, um den Bildschirm zur Eingabe der Chargennummer zu verlassen.
2. Die ausgewählte Chargennummer wird auf dem Zählbildschirm angezeigt.

Working with the menu

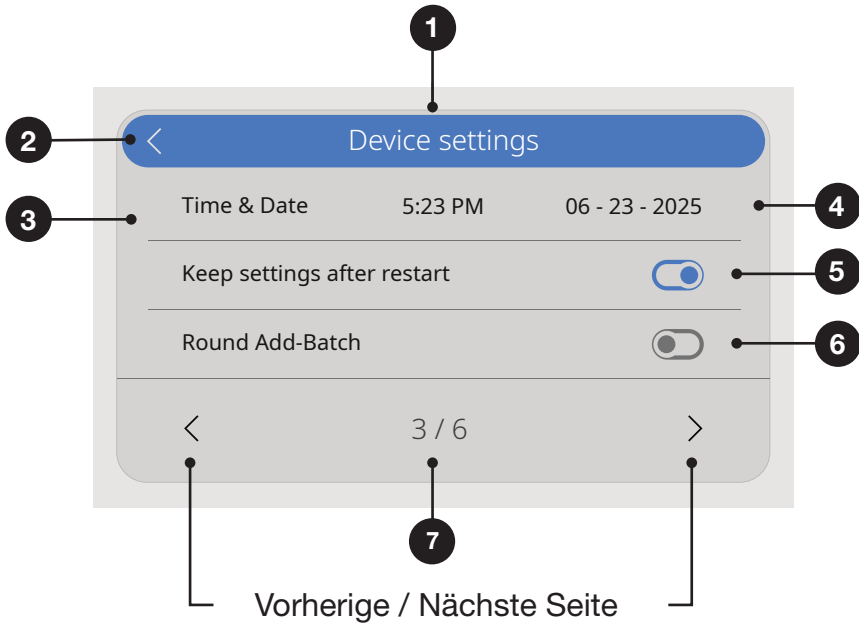

1. Aktuelles Menü/Untermenü
2. Eine Ebene zurück
3. Menüpunkt
4. Elementeinstellungen
5. Funktionsschalter **AUS**: Schalter ist grau
6. Funktionsschalter **AN**: Schalter ist blau.
7. Seitenzahl Anzeige

Menüelemente

Zählpräferenz	Einstellungsbeschreibung
Seriennummern-scannen	Aktivieren oder Deaktivieren des Scannens von Seriennummern. Seriennummern können gedruckt werden*.
Taste Geräusch	Aktivieren oder Deaktivieren des Pieptons, wenn eine Taste gedrückt wird, indem der Ein/Aus-Schalter verwendet wird.
Alarmton	Aktivieren oder Deaktivieren des Alarmtons, wenn ein Fehler auftritt, indem der Ein/Aus-Schalter verwendet wird.
Chargenmengen	Voreingestellte Chargennummern im Schnellmenü ändern.
Währungsstatus	Währungen aktivieren und deaktivieren. Deaktivierte Währungen erscheinen während der Nutzung nicht.

Geräteeinstellungen	Einstellungsbeschreibung
Sprache	Wählen Sie die Sprache der Benutzeroberfläche.
Auswahl der Multi-Mix-Währung	Wählen Sie 3 Währungen für den Multi-Währungsmodus aus.
Zeitformat	Wählen Sie das 12- oder 24-Stunden-Format.
Zeit und Datum	Menü zum manuellen Eingeben von Zeit und Datum. Das aktuelle Datum und die Uhrzeit werden angezeigt.
Einstellung nach Neustart beibehalten	Aktiviert (Ein): Die aktuellen Benutzereinstellungen werden nach dem Neustart verwendet . Deaktiviert (Aus): Das Gerät startet mit automatischer Währungsdetektion, Zählmodus Mix und Batch Aus.
Rundungs-Add-Batch	Wenn diese Funktion und der ADD-Modus beide aktiviert (EIN) sind, wird das Gerät nur die Ergebnisse abgeschlossener Chargen zur Gesamtsumme hinzufügen. Wenn die Chargenanzahl nicht erreicht wird, passt die Maschine die Gesamtsumme automatisch auf das nächstgelegene Vielfache des festgelegten Chargenbetrags an.
CAL-Nennwerte	Wählen Sie den Bereich für den Rechnermodus: 1 - 1000 oder 500 - 100.000
Ablehnungsfachkapazität	Wählen Sie die maximale Kapazität von: 20, 30, 40 oder 50 Banknoten
Werkseinstellungen zurücksetzen	Starten Sie das Rücksetzverfahren. Nach dem Zurücksetzen wird das Gerät auf die werkseitigen Standardeinstellungen zurückgesetzt. Alle Benutzereinstellungen werden gelöscht.

Versionen	Einstellungsbeschreibung
Firmware-Version	Zeigt an, welche Firmware-Version installiert ist.
Währungsversion	Zeigt an, welche Währungssoftware-Version installiert ist.

* Printing can be done on the optional Safescan TP-230 printer. Serialnumber scanning may not be available for all currencies.

Wartung & Service

Um Ihr Gerät optimal zu betreiben, ist es wichtig, die internen Teile und Sensoren regelmäßig zu reinigen. Staub und Schmutz von Banknoten können sich ansammeln und die Leistung der Sensoren beeinträchtigen. Wenn ein Papierstau auftritt, müssen Sie möglicherweise die obere Abdeckung öffnen, um feststeckende Gegenstände zu entfernen.

Wichtig: Schalten Sie die Maschine immer AUS und ziehen Sie das Netzkabel ab, bevor Sie Wartungs- oder Reinigungsarbeiten durchführen.

Öffnen des oberen Panels und des hinteren Panels

Sie müssen gelegentlich die oberen und hinteren Paneele zum Reinigen oder zum Entfernen von blockierten Gegenständen öffnen.

Wichtig:

- Schalten Sie die **MASCHINE** immer aus und ziehen Sie das Netzkabel ab, bevor Sie die Paneele öffnen.
- Das hintere Panel kann nur entfernt oder wieder angebracht werden, nachdem das obere Panel geöffnet wurde.

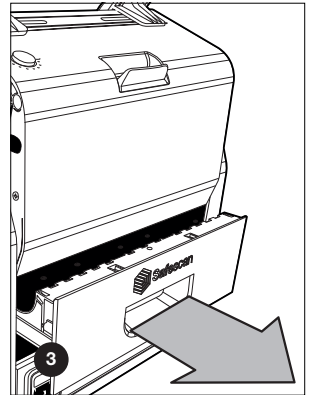
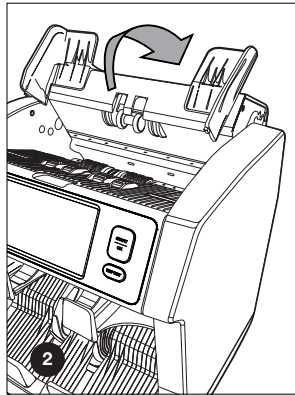
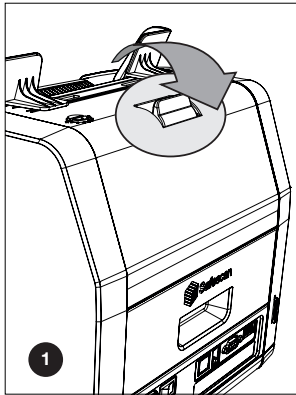

Reinigungsprogramm

Um Ihr Gerät in einwandfreiem Zustand zu halten, entfernen Sie wöchentlich oder monatlich Staub von den Sensoren, je nachdem, wie oft das Gerät verwendet wird. Verwenden Sie den trockenen Pinsel (im Lieferumfang enthalten) oder ein weiches, fusselfreies Tuch, um die Sensoren sanft zu reinigen. Für eine gründlichere Reinigung können Sie einen Druckluftreiniger oder einen Staubsauger verwenden. Wenn Sie einen Staubsauger verwenden, befestigen Sie immer eine weiche Bürste, um Beschädigungen am Gerät zu vermeiden.

Das Gerät zeigt automatisch eine Erinnerung an, wenn eine Reinigung erforderlich ist. Bitte stellen Sie sicher, dass Sie das Gerät wie empfohlen reinigen, um eine zuverlässige Leistung aufrechtzuerhalten.

Wartung & Service

Cleaning the device and sensors

1. Verwenden Sie die beiliegenden Reinigungswerkzeuge (Bürste und Reinigungstücher), um Ihren Safescan 2985-SC oder 2995-SC zu warten.

A. Beginnen Sie damit, die oberen und unteren Oberflächen des Geräts sanft zu bürsten, um allen sichtbaren Staub zu entfernen.

B. Verwenden Sie als Nächstes die weiche Seite eines Reinigungstuchs, um vorsichtig den verbleibenden Staub von den oberen und unteren Oberflächen, den Sensoren und den Drehrädern abzuwischen.

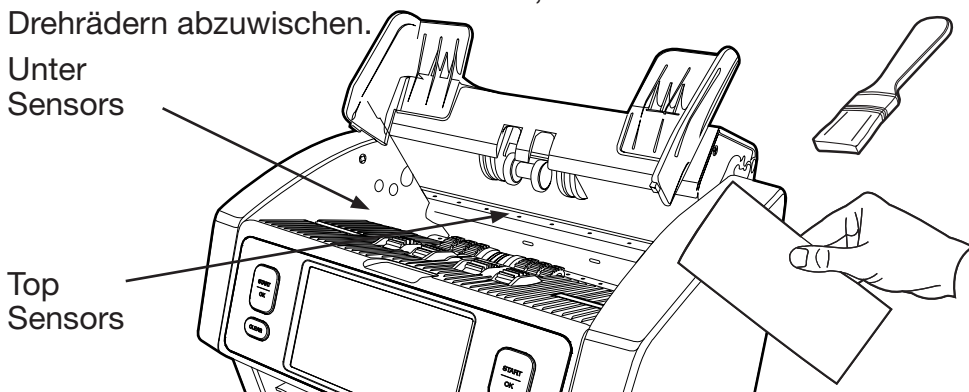

2. Ziehen Sie die Rückwand vorsichtig vollständig heraus und reinigen Sie sie wie angegeben.

A. Reinigen Sie das Innere des Geräts sorgfältig, um verbleibenden Staub oder Schmutz zu entfernen.

B. Wenn Sie fertig sind, schließen Sie die Paneele in umgekehrter Reihenfolge:

Rückwand - Oberes Paneel.

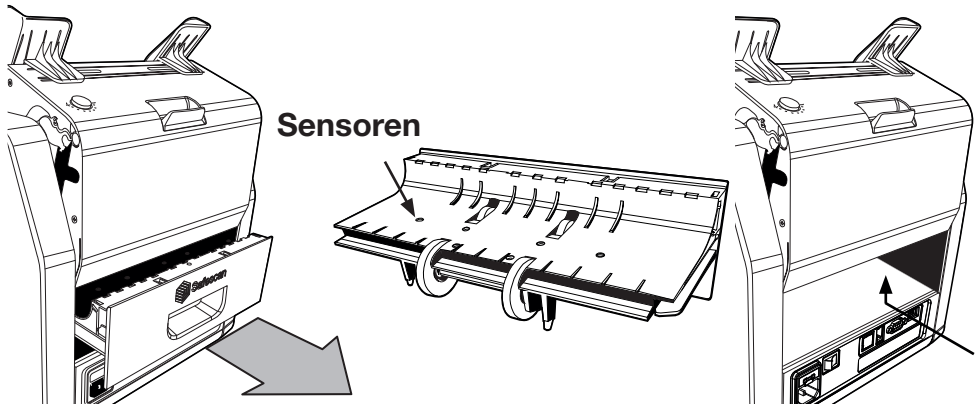

Anpassung des Fütterungsspaltens

Wenn Sie Zählfehler wie doppelte Noten, verkettete Noten oder schräg liegende Noten bemerken, oder wenn Banknoten nicht reibungslos durch die Maschine gefüttert werden, müssen Sie möglicherweise den Trichtereinstellknopf anpassen.

Der Trichtereinstellknopf ist werkseitig für optimale Leistung eingestellt, aber je nach Zustand oder Art der Banknoten kann eine kleine Anpassung erforderlich sein, um einen reibungslosen Betrieb zu gewährleisten.

- Wenn die Banknoten nicht reibungslos gefüttert werden, erhöhen Sie den Abstand der Notendicke, indem Sie den Einstellknopf im Uhrzeigersinn drehen (+).
- Wenn häufig Zählfehler wie doppelte Noten oder verkettete Noten auftreten, verringern Sie den Abstand der Notendicke, indem Sie den Einstellknopf gegen den Uhrzeigersinn drehen (-).

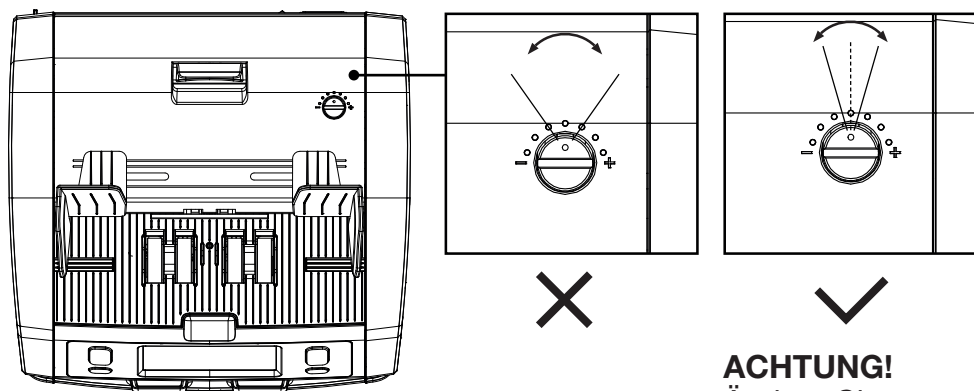

ACHTUNG!
Ändern Sie nur geringfügige Änderungen auf einmal. Änderungen pro Punkt oder halben Punkt vornehmen.

Verwendung in Kombination mit der Safescan-App

Die Safescan 2985-SC und 2995-SC können mit der **Safescan App** verbunden werden. Diese App ermöglicht es Ihnen, Ihre Zählergebnisse direkt auf Ihr Smartphone zu senden, um sie einfach zu überprüfen und weiterzuverarbeiten. Sie können Ihre Zählergebnisse auch als CSV-Dateien exportieren, was das Teilen oder Importieren der Daten in Ihre Buchhaltungssoftware erleichtert.

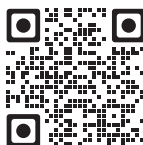
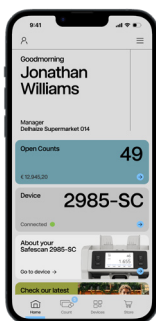
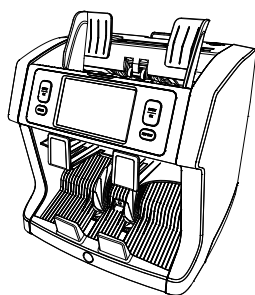
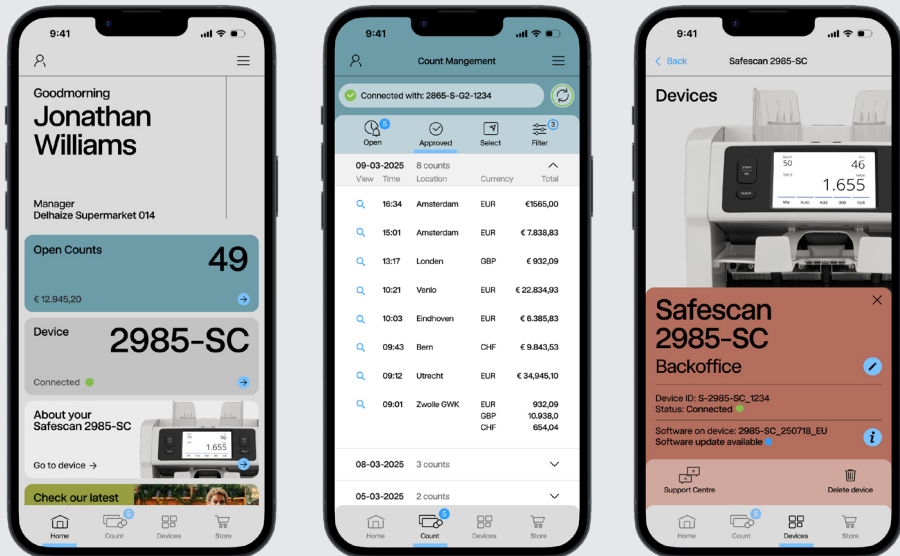

Scan QR code



CSV-Dateien per E-Mail senden

Verwendung in Kombination mit dem Safescan TP-230 Drucker

Die Safescan 2985-SC und 2995-SC können auch mit dem optionalen Safescan TP-230 Thermodrucker verbunden werden. Dies ermöglicht es Ihnen, Ihre Zählergebnisse sofort zu drucken, um eine einfache Aufzeichnung oder Dokumentation zu gewährleisten.

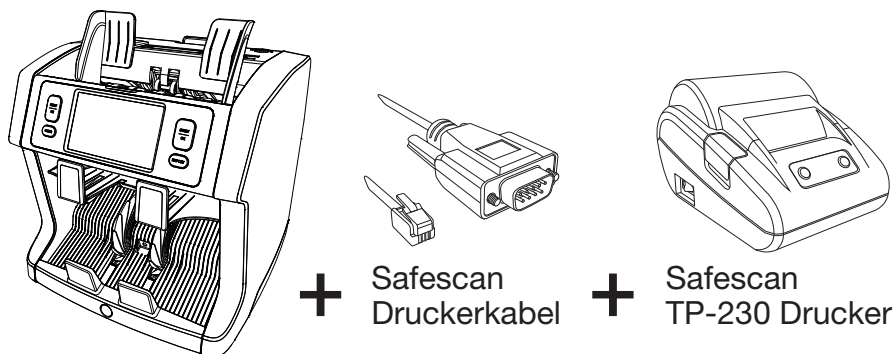

Verwendung in Kombination mit Safescan Geldzähl -software

Die Safescan 2985-SC und 2995-SC können zusammen mit der Safescan Geldzählsoftware verwendet werden. Sie können die Software von www.safescan.com/downloads herunterladen. Diese Software ermöglicht es Ihnen, Ihre Zählergebnisse und Informationen zu den Seriennummern der Banknoten auf Ihren PC zu exportieren, um sie einfach zu überprüfen, zu speichern und weiterzuverarbeiten.

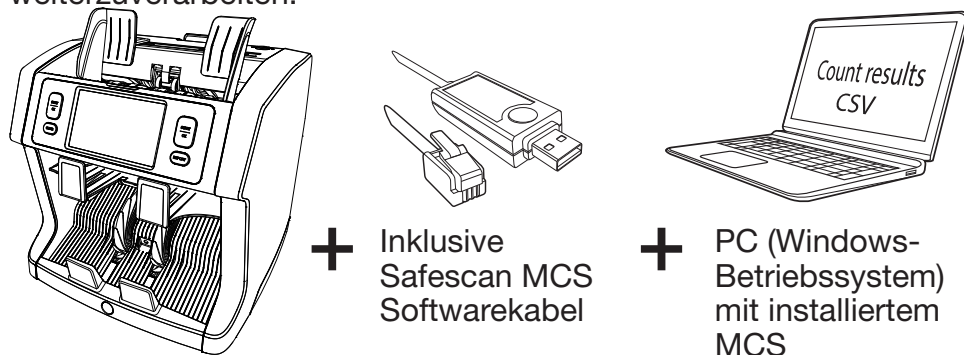

Software-Updates

Zentralbanken aktualisieren regelmäßig ihre Banknoten mit den neuesten Sicherheitsmerkmalen, um den Fälschern einen Schritt voraus zu sein. Das engagierte Währungsmanagement-Team von Safescan sorgt dafür, dass Ihr Safescan 2985-SC und 2995-SC mit diesen Updates kompatibel bleibt, damit Ihr Gerät weiterhin zuverlässig funktioniert.

Der Safescan 2985-SC und 2995-SC werden jährlich von Zentralbanken getestet, um Genauigkeit und Erkennungsqualität zu garantieren.

Um sicherzustellen, dass Ihre Maschine vollständig auf dem neuesten Stand ist, konsultieren Sie bitte die Safescan-App oder besuchen Sie unsere Website unter www.safescan.com/downloads, um verfügbare Updates für Ihr Gerät zu überprüfen.

Gerät aktualisieren

Über die Safescan App:

Öffnen Sie die Safescan-App und gehen Sie zum Gerätemenü, um zu sehen, ob ein Update verfügbar ist. Wenn eines verfügbar ist, laden Sie das Softwarepaket von der Safescan-Website herunter und folgen Sie den beigefügten Anweisungen, um den Aktualisierungsprozess abzuschließen.

Manuelle Überprüfung:

1. Überprüfen Sie die aktuelle Softwareversion auf Ihrem Gerät. Öffnen Sie das Schnellmenü, drücken Sie **[MENÜ]**, und wählen Sie dann 'Versionen', um die aktuelle Software- und Firmware-Versionen anzuzeigen.
2. Gehen Sie zu www.safescan.com/downloads.
3. Wählen Sie die Produktdetails 'Kategorie, Produkt und Teilenummer', um die neueste verfügbare Softwareversion zu finden.
4. Vergleichen Sie die Versionsnummern und Details, um festzustellen, ob ein Update erforderlich ist.
5. Wenn ein Software-Update erforderlich ist, laden Sie das Softwarepaket herunter und folgen Sie den beigefügten Anweisungen, um den Aktualisierungsprozess abzuschließen.

Technische Spezifikationen

Unterstützte Währungen:	Regionale Währungspakete (europäische, asiatische, amerikanische und nahöstliche sind online verfügbar. Bitte besuchen Sie www.safescan.com für aktuelle Verfügbarkeit.
Zählmodi:	<p>Fit (Wertzählung mit Banknotenfitnessfunktion)</p> <p>Mix (Wertzählung für sortierte & unsortierte Währungen)</p> <p>Sort (Wertzählung mit Nennwertsortierung oder Blattzählung mit Größen-Sortierung und -Erkennung (Keine, UV, MG oder UV + MG))</p> <p>Gesicht (Banknoten nach Vorderseite sortieren.)</p> <p>Orient (Banknoten nach Ausrichtung sortieren.)</p> <p>V-sort (Banknoten nach Nennwertversion sortieren (Alt / Neu))</p> <p>V-mix (Banknoten in Chargen eines voreingestellten Wertes zählen.)</p> <p>Zählen (Blattzählung, mit Erkennungseinstellungen: Aus, UV, MG oder UV + MG)</p>
Seriennummern-Scannen	Ja
Fitness-Sortierfunktion	2985-SC: Nein, 2995-SC: Ja
Zählgeschwindigkeit:	800, 1000 und 1.200 Banknoten/Minute
Banknotenmerkmale Erkennung:	UV, MG, MT, IR, Bild, 3D-Größe, Dicke, Papierqualität
Banknotengrößenbereich:	50 x 110 mm ~ 90 x 180 mm
Trichterkapazität:	500 Banknoten
Stapelkapazität:	220 Banknoten
Stromversorgung:	AC 100-240V / 50-60Hz.
Stromverbrauch:	60W maximal
Abmessungen:	(B x T x H) 259 x 254 x 255 mm
Gewicht:	9,2 kg
Betriebstemperatur:	15-35 GRAD_SYMBOLC / 59-95 GRAD_SYMBOLF.

Technischer Support

Wenn Sie Probleme haben oder Fragen zu Ihrem Safescan-Gerät haben, besuchen Sie bitte zuerst unser Online-Support-Center: support.safescan.com. Wählen Sie "Banknotenprüfer", um hilfreiche Artikel, FAQs und Fehlerbehebungsanleitungen zu finden.

Wenn Sie zusätzliche Unterstützung benötigen, hilft Ihnen unser Support-Team gerne telefonisch oder per E-Mail während der Bürozeiten (GMT +1 Zeitzone). Besuchen Sie www.safescan.com für Kontaktdaten.

Wenn Sie unser Support-Center kontaktieren, halten Sie bitte die folgenden Informationen bereit:

- Modellnummer
- Seriennummer (siehe das Produktetikett auf der Unterseite des Geräts)
- Softwareversionsnummer (wird beim Start des Geräts angezeigt)
- Kaufdatum

Seriennummer



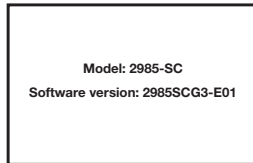

Softwareversionsnummer



3 Jahre Garantie

Garantieverfahren: www.safescan.com

 Dieses Produkt entspricht den grundlegenden Anforderungen und anderen relevanten Bestimmungen der geltenden europäischen Richtlinien. Die Konformitätserklärung (DoC) ist unter www.safescan.com erhältlich.

 Bringen Sie das Gerät zu einem Recyclingzentrum, wenn Sie es entsorgen möchten. Entsorgen Sie niemals elektronische Geräte mit dem Hausmüll.

Safescan®REGISTERED_TRADEMARK ist eine eingetragene Marke von Solid Control Holding B.V. Kein Teil dieses Handbuchs darf in irgendeiner Form, durch Druck, Kopie oder auf andere Weise ohne vorherige schriftliche Genehmigung von Solid Control Holding B.V. reproduziert werden. Solid Control Holding B.V. behält sich alle geistigen und gewerblichen Eigentumsrechte vor, einschließlich aller ihrer Patent-, Marken-, Design-, Herstellungs-, Reproduktions-, Nutzungs- und Verkaufsrechte. Alle Informationen in diesem Handbuch können ohne vorherige Ankündigung geändert werden. Solid Control Holding B.V. haftet in keiner Weise für die in diesem Katalog bereitgestellten Informationen. 20261